

ORWAK 3500

Náš najväčší vertikálny lis, robustný a silný stroj na veľké zaťaženie ideálny pre každú firmu s veľkým množstvom obalov! ORWAK 3500 ponúka bezpečné, efektívne a ziskové riešenie zhutňovania. S lisovacou silou 50 ton tvorí balíky s vysokou hustotou až do 500 kg.



VEĽKÝ OBJEM



VÁHA BALÍKA
KARTÓN



V súlade s
EN 16500
Bezpečnostnou normou

ORWAK

VÝHODY ORWAK



PRODUKTÍVNEJŠIE VYUŽÍVANIE ČASU
Menej času stráveného nakladaním s odpadom,
viac času na vaše kľúčové aktivity!
VIAC PRIESTORU A PORIADKU
Naše lisy rýchlo minimalizujú priestor, ktorý
odpad zaberá, a udržiavajú uličky voľné a
upratané.
MENEJ NÁKLADOV, VYŠŠIA HODNOTA
Väčšie zhutnenie = menší objem odpadu na
prepravu. Menší počet preprav má za následok
nižšie náklady na prepravu a zníženie emisií
CO₂. Triedenie pri zdroji prináša vysokú kvalitu
odpadového materiálu na recykláciu.

PREČO ORWAK 3500?

- Vysokovýkonný stroj na silné a výkonné zhutňovanie veľkých objemov odpadu
- Produkuje lisované balíky s vysokou hustotou
- Inteligentné funkcie, užívateľsky prívetivý panel a príprava na voliteľný komunikačný server Connect

ORWAK
PART OF SULO GROUP

ORWAK 3500

Náš najväčší, najsilnejší lis, vytvára veľké balíky

VÝKONNÝ STROJ

ORWAK 3500 je vysokovýkonný balíkovací lis, ktorý efektívne zhutňuje naozaj veľké množstvo obalového materiálu.

BEZPEČNÉ OTVORENIE DVERÍ

Uzamykací systém „západka a koliesko“ na spodných dverách umožňuje operátorovi postupne kontrolované otvárať dvere aj pri zhutňovaní expandujúcich materiálov.



hutný balík do papierní



- užívateľsky prívetivý panel
- balíky je možné fixovať páskou, alebo drôtom

ORWAK 3500 je optimálny na:

PAPIER

- Kartón
- Skartovaný papier

PLASTOVÚ FÓLIU

- Streč fóliu (LP)
- Plastové sáčky (LP)

PRIPRAVENÝ NA KOMUNIKÁCIU

PCB ponúka kapacitu na ukladanie dát, technické monitorovanie stroja, komunikačné možnosti a spĺňa výkonnostnú úroveň D pre osobnú bezpečnosť. Po výbere možnosti Orwak Connect je 3500 pripravený na komunikáciu. Ide o komunikačnú službu na báze modemu, ktorá umožňuje lisu odosielať aktualizácie a upozornenia správcovi, ako aj dôležité informácie a štatistiky balíkov na webový portál.

V súlade s normou EN 16500:2014 bezpečnosti pre vertikálne lisy

ROZMERY & ŠPECIFIKÁCIA

ROZMERY

A	B	C	D	E	F*
3225 mm	1765 mm	1160 mm	2410 mm	1315 mm	2340**

*prepravná výška

**Prepravná stopa pridáva 100 mm k výške

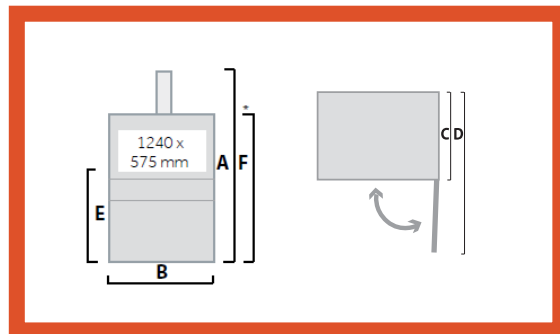

TECHNICKÁ ŠPECIFIKÁCIA

VKLADACÍ OTVOR	CYKLUS	LISOVACIA SILA	ROZMER BALÍKA	VÁHA BALÍKA	VÁHA STROJA	HLUČNOSŤ	PROTECTION CLASS	VÝKON
šírka: 1240 mm výška: 575 mm	45 sek.	50 ton, 500 kN	šírka: 1100 mm hĺbka: 850 mm výška: 1240 mm	Kartón do 500 kg	2100 kg	74 db (A)	IP 55	3-Fázy 3x400 V, 50 Hx

Vyhradzujeme si právo na zmeny v špecifikácii bez predchádzajúceho upozornenia. Veľkosť balíka závisí na type lisovaného materiálu.

FROP a.s.
Tehelná 2,
920 11 Hlohovec

Tel: +421903248653

www.orwak-slovensko.sk

ORWAK
PART OF SULO GROUP